



MONITORUL OFICIAL

AL

ROMÂNIEI

Anul 184 (XXVIII) — Nr. 915

PARTEA I
LEGI, DECRETE, HOTĂRĂRI ȘI ALTE ACTE

Luni, 14 noiembrie 2016

SUMAR

<u>Nr.</u>	<u>Pagina</u>
LEGI ȘI DECRETE	
215. — Lege privind ceremoniile oficiale.....	2–4
939. — Decret pentru promulgarea Legii privind ceremoniile oficiale	4
★	
940. — Decret privind supunerea spre ratificare Parlamentului a celui de-al treilea Protocol adițional la Convenția europeană privind extrădarea, deschis spre semnare la Strasbourg la 10 noiembrie 2010, semnat de către România la Viena la 20 septembrie 2012	5
941. — Decret privind trecerea în rezervă a unui general de brigadă cu o stea din Ministerul Afacerilor Interne	5
DECIZII ALE CURȚII CONSTITUȚIONALE	
Decizia nr. 525 din 5 iulie 2016 referitoare la excepția de neconstituționalitate a dispozițiilor art. 8 alin. (5) teza a doua și ale art. 77 alin. (1) din Legea nr. 85/2006 privind procedura insolvenței	6–8
ACTE ALE ORGANELOR DE SPECIALITATE ALE ADMINISTRAȚIEI PUBLICE CENTRALE	
1.239. — Ordin al ministrului mediului, apelor și pădurilor privind aprobarea Planului de management al sitului Natura 2000 ROSCI0202 Silvestepa Olteniei	9
ACTE ALE AUTORITĂȚII ELECTORALE PERMANENTE	
44. — Hotărâre privind setul de condiții minimale pe care trebuie să le îndeplinească locațiile în care funcționează secțiile de votare, precum și dotarea minimală a acestora	10–16

LEGI ȘI DECRETE**PARLAMENTUL ROMÂNIEI****CAMERA DEPUTAȚILOR****SENATUL****LEGE****privind ceremoniile oficiale****Parlamentul României adoptă prezenta lege.****CAPITOLUL I****Dispoziții generale**

Art. 1. — Prezenta lege are ca scop stabilirea unui ansamblu de norme aplicabile ceremoniilor oficiale desfășurate de autoritățile și instituțiile publice, centrale și locale.

Art. 2. — Prezenta lege stabilește ordinea de precădere a participanților la ceremoniile oficiale, prevede regulile generale privind organizarea și desfășurarea ceremoniilor oficiale și reglementează atribuțiile autorităților și instituțiilor publice în această materie.

Art. 3. — În sensul prezentei legi, termenii și expresiile de mai jos au următorul înțeles:

a) *ceremonie oficială* — manifestare sau acțiune organizată de o autoritate sau instituție publică, centrală ori locală, dedicată unui anumit eveniment;

b) *ordine de precădere* — ansamblu de criterii cu privire la așezarea și locul participanților în cadrul ceremoniilor oficiale;

c) *precădere* — prioritatea acordată unui participant la o ceremonie oficială față de un alt participant;

d) *protocol național* — totalitatea activităților și regulilor de etichetă, curtoazie și ceremonial desfășurate de autoritățile și instituțiile publice în cadrul ceremoniilor oficiale.

CAPITOLUL II**Precăderea**

Art. 4. — (1) Precăderea nu poate fi delegată.

(2) Persoana care ocupă o demnitate sau funcție publică în calitate de interimar ocupă în ordinea de precădere locul titularului demnității sau funcției publice.

(3) Precăderea nu are semnificația conferirii de onoruri sau ierarhii și nu modifică atribuțiile autorităților sau instituțiilor publice ori a reprezentanților acestora, astfel cum sunt acestea stabilite prin lege.

Art. 5. — (1) Ordinea de precădere se stabilește după cum autoritățile sau instituțiile publice sunt alese, direct ori indirect, sau numite de o altă autoritate sau instituție publică. Președintele României este primul în ordinea de precădere.

(2) Pentru autoritățile sau instituțiile publice aflate în relații funcționale, ordinea de precădere se stabilește în raport cu natura relațiilor funcționale dintre acestea: autorități aflate sub controlul, coordonarea sau subordonarea unei alte instituții sau autorități publice.

(3) În cazul în care ordinea de precădere nu poate fi stabilită pe baza criteriilor prevăzute la alin. (1) și (2), în stabilirea acesteia se va utiliza criteriul vechimii conducătorului autorității sau instituției publice și, în subsidiar, criteriul alfabetic aplicat la denumirea autorităților și instituțiilor publice.

Art. 6. — (1) În aplicarea dispozițiilor art. 5 ordinea de precădere în cadrul ceremoniilor oficiale este prevăzută în anexa care face parte integrantă din prezenta lege. Locul reprezentantului autorității publice sau instituției publice organizatoare în cadrul ceremoniei oficiale se stabilește de comun acord cu instituția participantă cu rangul cel mai înalt.

(2) Ordinea de precădere a demnităților și a funcțiilor publice din cadrul aceleiași autorități sau instituții publice este stabilită de către conducătorul respectivei entități.

Art. 7. — În cadrul ceremoniilor oficiale organizate la nivel local ordinea de precădere este următoarea:

a) pozițiile 1—4 din anexă, dacă reprezentanții autorităților sau ai instituțiilor publice respective participă la ceremonie;

b) primarul localității unde se desfășoară ceremonia;

c) președintele consiliului județean al județului unde se desfășoară ceremonia;

d) prefectul județului unde se desfășoară ceremonia;

e) reprezentanții altor autorități sau instituții publice conform ordinii de precădere stabilite potrivit art. 5 și 6.

Art. 8. — Șefii cultelor recunoscute în România, reprezentanții altor instituții de interes public, precum și alte personalități române sau străine invitate la ceremonii oficiale ocupă un loc special, stabilit de instituția organizatoare, având în vedere natura și scopul ceremoniei.

Art. 9. — Șefii misiunilor diplomatice, ai reprezentanțelor organizațiilor internaționale și ai organizațiilor internaționale acreditate în România, invitați la o ceremonie oficială, ocupă loc imediat după reprezentanții Guvernului sau ai autorităților prezente cu rang de ministru.

CAPITOLUL III**Organizarea și desfășurarea ceremoniilor oficiale**

Art. 10. — (1) Organizatorul ceremoniei oficiale stabilește lista participanților, locul și poziția acestora, data, locația și desfășurătorul ceremoniei.

(2) Desfășurătorul ceremoniei oficiale și lista de invitați vor fi stabilite de către autoritatea sau instituția organizatoare împreună cu instituția publică participantă cu rangul cel mai înalt.

Art. 11. — Invitarea la o ceremonie oficială se poate face în una dintre următoarele modalități:

a) scrisoare oficială, în situația în care cel invitat are rang superior celui care invită;

b) invitație formală, în situația în care cel invitat are rang inferior celui care invită.

Art. 12. — Ceremonia oficială începe atunci când sosește șeful instituției participante cu rangul cel mai înalt. În cazul în care ceremonia cuprinde alocuțiuni, acestea vor fi rostite în ordinea de precădere sau în ordinea inversă a precăderii, conform desfășurătorului ceremoniei.

Art. 13. — (1) În cazul în care la ceremoniile oficiale sunt invitați demnitari străini, cu rang de ministru sau mai înalt, instituția organizatoare are obligația de a transmite lista invitaților către Ministerul Afacerilor Externe, care informează Guvernul României și Administrația Prezidențială.

(2) Un demnitar străin invitat la o ceremonie oficială în România ocupă locul echivalent omologului român.

Art. 14. — În cadrul ceremoniilor oficiale serviciul religios este facultativ. Momentul și durata acestuia vor fi stabilite și prevăzute în desfășurătorul ceremoniei, cu respectarea normelor, cutumelor și tradițiilor cultului religios care efectuează serviciul.

Art. 15. — În cadrul ceremoniilor oficiale se poate acorda onorul militar, potrivit prevederilor Regulamentului onorurilor și ceremoniilor militare, aprobat prin ordin al ministrului apărării naționale. Pe timpul unei ceremonii oficiale onorul militar se prezintă o singură dată persoanei cu rangul cel mai înalt.

Art. 16. — (1) Ceremonia oficială a depunerii coroanelor de flori este organizată în cooperare cu Ministerul Apărării Naționale și/sau cu Ministerul Afacerilor Interne.

(2) Depunerea coroanelor de flori se desfășoară cu respectarea ordinii de precădere.

(3) În cadrul unei ceremonii oficiale va putea fi depusă câte o singură coroană din partea următoarelor entități prezente:

- a) Președintele României/Administrația Prezidențială;
- b) Parlamentul României;
- c) Guvernul României/prefectul;
- d) primarul localității unde are loc ceremonia;
- e) președintele consiliului județean;
- f) corp diplomatic;
- g) entitatea organizatoare.

(4) După încheierea ceremoniei oficiale pot fi depuse coroane și din partea altor entități sau persoane.

Art. 17. — (1) Funeraliile de stat sunt ceremonii oficiale organizate de Guvern în cazul decesului Președintelui României și al foștilor șefi de stat ai României.

(2) Funeraliile de stat includ și onoruri militare.

Art. 18. — Funeraliile cu onoruri militare, stabilite potrivit legii, se pot organiza și pentru președinții și foștii președinți ai celor două Camere ale Parlamentului, precum și pentru prim-ministrul și foștii prim-miniștri.

Art. 19. — În funcție de natura și de scopul lor, ceremoniile oficiale se desfășoară și cu respectarea reglementărilor în vigoare privind arborarea drapelului României, intonarea imnului național și folosirea sigiliilor cu stema României de către autoritățile și instituțiile publice, respectiv cu respectarea celor privind stema țării și sigiliul statului, precum și cu cele ale Regulamentului onorurilor și ceremoniilor militare.

CAPITOLUL IV

Consiliul Protocolului Național

Art. 20. — Se înființează Consiliul Protocolului Național ca organism interinstituțional, fără personalitate juridică, ce are drept scop îndrumarea activităților de protocol desfășurate de autoritățile și instituțiile publice, în cadrul ceremoniilor oficiale.

Art. 21. — (1) Consiliul Protocolului Național este format din coordonatorii structurilor cu atribuții în organizarea și desfășurarea acțiunilor de protocol din următoarele autorități și instituții publice:

- a) Administrația Prezidențială;
- b) Senatul României;
- c) Camera Deputaților;
- d) Guvernul României;
- e) Ministerul Afacerilor Externe;
- f) Ministerul Apărării Naționale;
- g) Ministerul Afacerilor Interne;
- h) Secretariatul de Stat pentru Culte.

(2) În funcție de problemele dezbătute, la ședințele Consiliului Protocolului Național pot fi invitați și responsabili cu activitatea de protocol ai altor autorități și instituții publice.

(3) Consiliul Protocolului Național este coordonat de șeful structurii de specialitate din cadrul Administrației Prezidențiale.

(4) În sprijinul activității Consiliului Protocolului Național se organizează un secretariat, care va funcționa în cadrul Administrației Prezidențiale.

Art. 22. — Pentru realizarea scopului său Consiliul Protocolului Național are următoarele atribuții:

- a) elaborează Ghidul Protocolului Național și, după caz, alte reguli și norme specifice de protocol, ceremonial, precădere, etichetă și curtoazie pentru ceremoniile oficiale;
- b) actualizează lista șefilor de stat și de guvern;
- c) întocmește materiale privind reguli, obiceiuri și uzanțe protocolare din diferite state;
- d) participă la reuniuni de profil organizate în țară sau în străinătate;
- e) colaborează cu structuri similare din alte țări.

Art. 23. — În exercitarea atribuțiilor, Consiliul Protocolului Național emite hotărâri, adoptate cu votul majorității membrilor săi. Hotărârile se publică pe pagina proprie de internet.

Art. 24. — Consiliul Protocolului Național se reunește trimestrial sau ori de câte ori este necesar. Membrii consiliului sunt convocați de șeful structurii de specialitate din cadrul Administrației Prezidențiale.

Art. 25. — Consiliul Protocolului Național își desfășoară activitatea pe baza unui regulament propriu de organizare și funcționare, aprobat în termen de 30 de zile de la intrarea în vigoare a prezentei legi.

Art. 26. — În aplicarea prezentei legi autoritățile și instituțiile publice centrale și locale pot elabora reguli proprii de protocol referitoare la organizarea și desfășurarea ceremoniilor publice, care se publică pe propriile pagini de internet.

CAPITOLUL V

Dispoziții tranzitorii și finale

Art. 27. — (1) În termen de 90 de zile de la intrarea în vigoare a prezentei legi, Consiliul Protocolului Național adoptă Ghidul Protocolului Național.

(2) Până la data de 30 noiembrie a fiecărui an, autoritățile și instituțiile publice transmit Consiliului Protocolului Național, potrivit unei proceduri stabilite de acesta, lista ceremoniilor oficiale pe care acestea le au în vedere la data întocmirii listei, pentru a fi organizate în anul următor.

Art. 28. — (1) Prezenta lege intră în vigoare la 30 de zile de la data publicării în Monitorul Oficial al României, Partea I.

(2) În termen de 30 de zile de la data intrării în vigoare a prezentei legi, autoritățile și instituțiile publice au obligația de a stabili ordinea de precădere a demnităților și funcțiilor publice aflate sub control, subordine sau coordonare, după caz. Ordinea de precădere, astfel stabilită, se publică pe pagina de internet a autorității sau instituției publice în cauză și se comunică Consiliului Protocolului Național.

Art. 29. — La data intrării în vigoare a prezentei legi se abrogă Hotărârea Guvernului nr. 665/2002 privind înființarea Protocolului Național, publicată în Monitorul Oficial al României, Partea I, nr. 486 din 8 iulie 2002, cu modificările ulterioare.

Această lege a fost adoptată de Parlamentul României, cu respectarea prevederilor art. 75 și ale art. 76 alin. (2) din Constituția României, republicată.

PREȘEDINTELE CAMEREI DEPUTAȚILOR

FLORIN IORDACHE

PREȘEDINTELE SENATULUI

CĂLIN-CONSTANTIN-ANTON POPESCU-TĂRICEANU

București, 11 noiembrie 2016.

Nr. 215.

Ordinea de precădere în cadrul ceremoniilor oficiale a demnităților și funcțiilor publice

1. Președintele României;
2. președintele Senatului;
3. președintele Camerei Deputaților;
4. prim-ministrul;
5. fost șef de stat, în ordinea cronologică a primului mandat;
6. președintele Curții Constituționale;
7. președintele Înaltei Curți de Casație și Justiție;
8. membrii Biroului permanent al Senatului României, conform ordinii stabilite de către Biroul permanent;
9. membrii Biroului permanent al Camerei Deputaților, conform ordinii stabilite de către Biroul permanent;
10. senator, conform ordinii stabilite de Biroul permanent al Senatului României;
11. deputat, conform ordinii stabilite de Biroul permanent al Camerei Deputaților;
12. ministru, conform ordinii stabilite de prim-ministru;
13. consilier prezidențial, conform ordinii stabilite de Președintele României;
14. președintele Academiei Române;
15. șeful Statului Major General;
16. funcții asimilate rangului de ministru, aflate în controlul, coordonarea, subordonarea celor două Camere ale Parlamentului României;
17. funcții asimilate rangului de ministru, aflate în controlul, coordonarea, subordonarea Senatului României;
18. funcții asimilate rangului de ministru, aflate în controlul, coordonarea, subordonarea Guvernului României;
19. primarul general al municipiului București, primar de municipiu, oraș, sector, comună, în ordinea alfabetică a denumirii localităților și în ordinea crescătoare a numărului de sector;
20. președintele consiliului județean, în ordinea alfabetică a denumirii județelor;
21. prefect, în ordinea alfabetică a denumirii județelor;
22. secretar de stat, în ordinea de precădere a ministerelor;
23. consilier de stat, Administrația Prezidențială, conform ordinii stabilite de Președintele României;
24. funcții asimilate rangului de secretar de stat, aflate în controlul, coordonarea, subordonarea Parlamentului României;
25. funcții asimilate rangului de secretar de stat, aflate în controlul, coordonarea, subordonarea Senatului României;
26. funcții asimilate rangului de secretar de stat, aflate în coordonarea, subordonarea prim-ministrului;
27. funcții asimilate rangului de secretar de stat, aflate în coordonarea, subordonarea Secretariatului General al Guvernului;
28. funcții asimilate rangului de secretar de stat, aflate în coordonarea, subordonarea ministerelor.

PREȘEDINTELE ROMÂNIEI**DECRET****pentru promulgarea Legii privind ceremoniile oficiale**

În temeiul prevederilor art. 77 alin. (1) și ale art. 100 alin. (1) din Constituția României, republicată,

Președintele României d e c r e t e a z ă:

Articol unic. — Se promulgă Legea privind ceremoniile oficiale și se dispune publicarea acestei legi în Monitorul Oficial al României, Partea I.

PREȘEDINTELE ROMÂNIEI
KLAUS-WERNER IOHANNIS

București, 11 noiembrie 2016.
Nr. 939.

PREȘEDINTELE ROMÂNIEI

D E C R E T

**privind supunerea spre ratificare Parlamentului a celui
de-al treilea Protocol adițional la Convenția europeană
privind extrădarea, deschis spre semnare la Strasbourg
la 10 noiembrie 2010, semnat de către România la Viena
la 20 septembrie 2012**

În temeiul prevederilor art. 91 alin. (1) și ale art. 100 din Constituția României, republicată, precum și ale art. 19 alin. (1) lit. a) din Legea nr. 590/2003 privind tratatele,

la propunerea Guvernului, potrivit Hotărârii nr. E 151 din 19 octombrie 2016,

Președintele României d e c r e t e a z ă:

Articol unic. — Se supune spre ratificare Parlamentului cel de-al treilea Protocol adițional la Convenția europeană privind extrădarea, deschis spre semnare la Strasbourg la 10 noiembrie 2010, semnat de către România la Viena la 20 septembrie 2012, și se dispune publicarea prezentului decret în Monitorul Oficial al României, Partea I.

PREȘEDINTELE ROMÂNIEI
KLAUS-WERNER IOHANNIS

**În temeiul art. 100 alin. (2) din
Constituția României, republicată,
contrasemnăm acest decret.**

PRIM-MINISTRU
DACIAN JULIEN CIOLOȘ

București, 11 noiembrie 2016.
Nr. 940.

PREȘEDINTELE ROMÂNIEI

D E C R E T

**privind trecerea în rezervă a unui general de brigadă cu o stea
din Ministerul Afacerilor Interne**

În temeiul prevederilor art. 94 lit. b) și ale art. 100 din Constituția României, republicată, ale Legii nr. 80/1995 privind statutul cadrelor militare, cu modificările și completările ulterioare, precum și ale Legii nr. 223/2015 privind pensiile militare de stat, cu modificările și completările ulterioare,

având în vedere propunerea ministrului afacerilor interne,

Președintele României d e c r e t e a z ă:

Articol unic. — La data de 1 decembrie 2016, domnul general de brigadă cu o stea Baș *Dumitru* Ioan trece în rezervă.

PREȘEDINTELE ROMÂNIEI
KLAUS-WERNER IOHANNIS

**În temeiul art. 100 alin. (2) din
Constituția României, republicată,
contrasemnăm acest decret.**

PRIM-MINISTRU
DACIAN JULIEN CIOLOȘ

București, 11 noiembrie 2016.
Nr. 941.

DECIZII ALE CURȚII CONSTITUȚIONALE**CURTEA CONSTITUȚIONALĂ****DECIZIA Nr. 525**

din 5 iulie 2016

referitoare la excepția de neconstituționalitate a dispozițiilor art. 8 alin. (5) teza a doua și ale art. 77 alin. (1) din Legea nr. 85/2006 privind procedura insolvenței

Valer Dorneanu	— președinte
Petre Lăzăroiu	— judecător
Mircea Ștefan Minea	— judecător
Daniel Marius Morar	— judecător
Mona-Maria Pivniceru	— judecător
Puskás Valentin Zoltán	— judecător
Simona-Maya Teodoroiu	— judecător
Tudorel Toader	— judecător
Ionița Cochintu	— magistrat-asistent

Cu participarea reprezentantului Ministerului Public, procuror Loredana Veisa.

1. Pe rol se află soluționarea excepției de neconstituționalitate a dispozițiilor art. 8 alin. (5) teza a doua și ale art. 77 alin. (1) din Legea nr. 85/2006 privind procedura insolvenței, excepție ridicată de Vasile Răuț, în calitate de administrator al Societății „Infomtur” — S.R.L. din comuna Ciuperceni, satul Vârtopu, județul Gorj, în Dosarul nr. 7.788/95/2013/a3 al Curții de Apel Craiova — Secția a II-a civilă și care formează obiectul Dosarului Curții Constituționale nr. 1.814D/2015.

2. La apelul nominal se constată lipsa părților, față de care procedura de citare este legal îndeplinită.

3. Curtea dispune a se face apelul și în Dosarul nr. 1.815D/2015 având ca obiect excepția de neconstituționalitate a prevederilor art. 8 alin. (5) teza a doua din Legea nr. 85/2006 privind procedura insolvenței, excepție ridicată de Societatea „Infomtur” — S.R.L. din comuna Ciuperceni, satul Vârtopu, județul Gorj, prin Vasile Răuț, în calitate de administrator, în Dosarul nr. 7.788/95/2013/a6 al Curții de Apel Craiova — Secția a II-a civilă.

4. La apelul nominal se constată lipsa părților. Procedura de citare este legal îndeplinită.

5. Curtea, din oficiu, pune în discuție problema conexării dosarelor. Reprezentantul Ministerului Public arată că este de acord cu conexarea cauzelor.

6. Curtea, având în vedere obiectul cauzelor, în temeiul art. 53 alin. (5) din Legea nr. 47/1992 privind organizarea și funcționarea Curții Constituționale, dispune conexarea Dosarului nr. 1.815D/2016 la Dosarul nr. 1.814D/2015, care este primul înregistrat.

7. Cauza fiind în stare de judecată, președintele acordă cuvântul reprezentantului Ministerului Public, care pune concluzii de respingere, ca neîntemeiată, a excepției de

neconstituționalitate, sens în care arată că procedura insolvenței este o procedură specială, guvernată de celeritate tocmai în vederea asigurării desfășurării în condiții optime și cu celeritate a cauzelor. Legiuitorul a prevăzut dispoziții derogatorii de la dreptul comun, astfel cum este și cea privind competența completului de apel, căruia i s-a repartizat aleatoriu primul apel și rămâne competent să soluționeze toate celelalte apeluri vizând aceeași procedură în cauză. Cu privire la dispozițiile art. 77 alin. (1) din Legea nr. 85/2006, arată că acestea au mai fost supuse controlului de constituționalitate, Curtea reținând poziția specială a lichidatorului judiciar față de celelalte părți în proces, neputând fi vorba despre încălcarea prevederilor art. 16 din Constituție. Menționează jurisprudența Curții Constituționale în materie.

CURTEA,

având în vedere actele și lucrările dosarelor, constată următoarele:

8. Prin încheierile din 4 noiembrie și 2 decembrie 2015, pronunțate în dosarele nr. 7.788/95/2013/a3 și nr. 7.788/95/2013/a6, **Curtea de Apel Craiova — Secția a II-a civilă a sesizat Curtea Constituțională cu excepția de neconstituționalitate a dispozițiilor art. 8 alin. (5) teza a doua și ale art. 77 alin. (1) din Legea nr. 85/2006 privind procedura insolvenței, respectiv art. 8 alin. (5) teza a doua din Legea nr. 85/2006 privind procedura insolvenței**, excepție ridicată de Vasile Răuț, în calitate de administrator al Societății „Infomtur” — S.R.L. din comuna Ciuperceni, satul Vârtopu, județul Gorj, și de Societatea „Infomtur” — S.R.L. din comuna Ciuperceni, satul Vârtopu, județul Gorj, prin Vasile Răuț, în calitate de administrator, în cauze întemeiate pe dispozițiile Legii nr. 85/2006.

9. **În motivarea excepției de neconstituționalitate** se susține, în esență, că prin prevederile art. 8 alin. (5) teza a doua și ale art. 77 alin. (1) din Legea nr. 85/2006 privind procedura insolvenței se încalcă principiul repartizării aleatorii a dosarelor, principiu ce corespunde rigorilor art. 21 alin. (3) din Constituție și art. 6 din Convenția pentru apărarea drepturilor omului și a libertăților fundamentale. Astfel, dând posibilitatea ca același complet de judecată să se pronunțe asupra mai multor cereri vizând dosarul de insolvență al unui debitor, conduce la o lipsă de imparțialitate a membrilor completului, aspect ce este incompatibil cu dispozițiile art. 21 alin. (3) din Constituție.

10. În ceea ce privește dispozițiile art. 77 alin. (1) din Legea nr. 85/2006, având în vedere faptul că acestea prevăd că „toate acțiunile introduse de administratorul judiciar sau lichidator sunt scutite de taxa de timbru”, arată că prin acestea se introduce o discriminare între administratorul judiciar/lichidator și ceilalți participanți la procedura insolvenței și, în principal, administratorul social care urmărește prin demersurile sale redresarea activității societății debitoare, fapt ce contravine egalității părților. Astfel, susține că aceste dispoziții legale nu trebuie aplicate numai pentru lichidatorul judiciar care urmărește lichidarea societății, ci și administratorului societății care urmărește redresarea activității societății.

11. **Curtea de Apel Craiova — Secția a II-a civilă** opinează în sensul că excepția de neconstituționalitate este neîntemeiată.

12. Potrivit dispozițiilor art. 30 alin. (1) din Legea nr. 47/1992, încheierea de sesizare a fost comunicată președinților celor două Camere ale Parlamentului, Guvernului și Avocatului Poporului, pentru a-și exprima punctele de vedere asupra excepției de neconstituționalitate.

13. **Guvernul** opinează în sensul respingerii excepției de neconstituționalitate ca neîntemeiată, având în vedere jurisprudența Curții Constituționale în materie.

14. **Președinții celor două Camere ale Parlamentului și Avocatul Poporului** nu au comunicat punctele lor de vedere cu privire la excepția de neconstituționalitate.

CURTEA,

examinând încheierea de sesizare, punctul de vedere al Guvernului, raportul întocmit de judecătorul-raportor, concluziile procurorului, dispozițiile legale criticate, raportate la prevederile Constituției, precum și Legea nr. 47/1992, reține următoarele:

15. Curtea Constituțională a fost legal sesizată și este competentă, potrivit dispozițiilor art. 146 lit. d) din Constituție, precum și ale art. 1 alin. (2), ale art. 2, 3, 10 și 29 din Legea nr. 47/1992, să soluționeze prezenta excepție.

16. Obiectul excepției de neconstituționalitate îl constituie dispozițiile art. 8 alin. (5) teza a doua și art. 77 alin. (1) din Legea nr. 85/2006 privind procedura insolvenței, publicată în Monitorul Oficial al României, Partea I, nr. 359 din 21 aprilie 2006, cu modificările și completările ulterioare, care au următorul cuprins:

— Art. 8 alin. (5) teza a II-a din Legea nr. 85/2006: „*Completul de apel căruia i s-a repartizat aleatoriu primul apel va fi cel care va soluționa toate apelurile următoare privind aceeași procedură, exercitate împotriva aceleiași hotărâri sau a hotărârilor succesive pronunțate de judecătorul-sindic în același dosar de insolvență.*”

— Art. 77 alin. (1) din Legea nr. 85/2006: „*Toate acțiunile introduse de administratorul judiciar sau de lichidator în aplicarea dispozițiilor prezentei legi, inclusiv pentru recuperarea creanțelor, sunt scutite de taxe de timbru.*”

17. Legea nr. 85/2006, cu modificările și completările ulterioare, a fost abrogată prin art. 344 lit. a) din titlul V — *Dispoziții tranzitorii și finale* din Legea nr. 85/2014 privind

procedurile de prevenire a insolvenței și de insolvență, publicată în Monitorul Oficial al României, Partea I, nr. 466 din 25 iunie 2014. Însă, având în vedere prevederile art. 343 din Legea nr. 85/2014, potrivit căroră „*Procesele începute înainte de intrarea în vigoare a prezentei legi rămân supuse legii aplicabile anterior acestei date*”, precum și Decizia Curții Constituționale nr. 766 din 15 iunie 2011, publicată în Monitorul Oficial al României, Partea I, nr. 549 din 3 august 2011, prin care Curtea a stabilit că sintagma „*în vigoare*” din cuprinsul dispozițiilor art. 29 alin. (1) și ale art. 31 alin. (1) din Legea nr. 47/1992 privind organizarea și funcționarea Curții Constituționale, republicată, este constituțională în măsura în care se interpretează în sensul că sunt supuse controlului de constituționalitate și legile sau ordonanțele ori dispozițiile din legi sau din ordonanțe ale căror efecte juridice continuă să se producă și după ieșirea lor din vigoare, Curtea urmează a exercita controlul de constituționalitate asupra prevederilor criticate din Legea nr. 85/2006 privind procedura insolvenței.

18. În susținerea neconstituționalității acestor dispoziții legale sunt invocate prevederile constituționale ale art. 16 alin. (1) privind egalitatea în drepturi și art. 21 alin. (3) privind dreptul la un proces echitabil și la soluționarea cauzelor într-un termen rezonabil. De asemenea, este invocat art. 6 privind dreptul la un proces echitabil din Convenția pentru apărarea drepturilor omului și a libertăților fundamentale.

19. Examinând excepția de neconstituționalitate, Curtea constată că dispozițiile art. 8 alin. (5) teza a doua din Legea nr. 85/2006 statuează cu privire la faptul că, în materia insolvenței, completul de apel căruia i s-a repartizat aleatoriu primul apel va fi cel care va soluționa toate apelurile următoare privind aceeași procedură, exercitate împotriva aceleiași hotărâri sau a hotărârilor succesive pronunțate de judecătorul-sindic în același dosar de insolvență. Or, autorii excepției de neconstituționalitate consideră că această procedură ar conduce la o încălcare a prevederilor constituționale cu privire la dreptul părților la un proces echitabil, ca urmare a lipsei de imparțialitate a membrilor completului de judecată.

20. Curtea observă că, având în vedere prevederile art. 124 alin. (2) din Constituție, prin Decizia nr. 558 din 16 octombrie 2014, publicată în Monitorul Oficial al României, Partea I, nr. 897 din 10 decembrie 2014, paragraful 20, a constatat că judecătorii se bucură de prezumția constituțională de imparțialitate, aceasta fiind atașată statutului lor profesional. Astfel, reiterând jurisprudența sa în materie, precum și pe cea a Curții Europene a Drepturilor Omului, a reținut că imparțialitatea magistratului, ca garanție a dreptului la un proces echitabil, poate fi apreciată într-un dublu sens: un demers subiectiv, ce tinde a determina convingerea personală a unui judecător într-o cauză anume, ceea ce semnifică așa-numita *imparțialitate subiectivă*, și un demers obiectiv, cu scopul de a determina dacă acesta a oferit garanții suficiente pentru a exclude orice îndoială legitimă în privința sa, ceea ce semnifică așa-numita *imparțialitate obiectivă* (Hotărârea Curții Europene a Drepturilor Omului din 1 octombrie

1982, pronunțată în Cauza *Piersack împotriva Belgiei*, paragraful 30). Totodată, Curtea a reținut că imparțialitatea subiectivă este prezumată până la proba contrară, în schimb, aprecierea obiectivă a imparțialității constă în a analiza dacă, independent de conduita personală a judecătorului, anumite împrejurări care pot fi verificate dau naștere unor suspiciuni de lipsă de imparțialitate (Hotărârea Curții Europene a Drepturilor Omului din 24 mai 1989, pronunțată în Cauza *Hauschildt împotriva Danemarcei*, paragraful 47).

21. Ca atare, cele reținute în jurisprudența Curții Constituționale mai sus menționată se aplică, *mutatis mutandis*, și cu privire la judecătorii care fac parte din completul de apel căruia i s-a repartizat aleatoriu primul apel și care va fi cel care va soluționa toate apelurile următoare privind aceeași procedură, exercitate împotriva aceleiași hotărâri sau a hotărârilor succesive pronunțate de judecătorul-sindic în același dosar de insolvență.

22. Totodată, Curtea observă că procedura insolvenței este o procedură specială ce presupune desfășurarea cu celeritate a cauzelor, impunându-se adoptarea unor reguli de procedură speciale, respectiv crearea unui cadru unitar, colectiv, concursual și egalitar în care creditorii unui debitor comun să își poată valorifica drepturile împotriva debitorului aflat în stare de insolvență (a se vedea Decizia nr. 182 din 16 noiembrie 1999, publicată în Monitorul Oficial al României, Partea I, nr. 3 din 7 ianuarie 2000, sau Decizia nr. 169 din 19 martie 2013, publicată în Monitorul Oficial al României, nr. 205 din 10 aprilie 2013). Ca atare, în acest cadru legislativ special se înscriu și dispozițiile criticate în prezenta cauză. Astfel, legiuitorul, în virtutea prerogativelor sale constituționale prevăzute la art. 61 din Constituție, coroborate cu cele ale art. 126 alin. (2) din Legea fundamentală, potrivit căroră „*competența instanțelor*

judecătorești și procedura de judecată sunt prevăzute numai prin lege”, a adoptat norme legale — respectiv un cadru unitar, colectiv, concursual și egalitar, care să satisfacă cerința de celeritate a desfășurării procedurii insolvenței, prevederi care sunt în consonanță cu dispozițiile constituționale și convenționale referitoare la dreptul părților la un proces echitabil.

23. Față de cele prezentate, Curtea nu poate reține că prevederile criticate, prin conținutul lor normativ, sunt de natură a încălca dispozițiile constituționale și convenționale privind dreptul la un proces echitabil, astfel că excepția de neconstituționalitate a dispozițiilor art. 8 alin. (5) teza a doua din Legea nr. 85/2006 privind procedura insolvenței urmează a fi respinsă ca neîntemeiată.

24. În ceea ce privește excepția de neconstituționalitate a dispozițiilor art. 77 alin. (1) din Legea nr. 85/2006, Curtea, în jurisprudența sa, a reținut că taxele și impozitele se stabilesc prin lege, iar prevederile art. 77 alin. (1) din Legea nr. 85/2006 corespund scopului acestei legi, celerității procedurii, precum și poziției deosebite în care se află administratorul judiciar sau lichidatorul, iar exonerarea de la obligația de plată a taxelor judiciare de timbru este un atribut exclusiv al legiuitorului, a cărui exercitare nu afectează egalitatea în fața legii și nu instituie vreo discriminare, sens în care este și Decizia nr. 1.298 din 4 octombrie 2011, publicată în Monitorul Oficial al României, Partea I, nr. 12 din 6 ianuarie 2012.

25. Întrucât nu au intervenit elemente noi, de natură a reconsidera practica Curții Constituționale, considerentele cuprinse în decizia menționată sunt valabile și în prezenta cauză, iar excepția de neconstituționalitate a dispozițiilor art. 77 alin. (1) din Legea nr. 85/2006 privind procedura insolvenței urmează a fi respinsă ca neîntemeiată.

26. Pentru considerentele expuse, în temeiul art. 146 lit. d) și al art. 147 alin. (4) din Constituție, precum și al art. 1—3, al art. 11 alin. (1) lit. A.d) și al art. 29 din Legea nr. 47/1992, cu unanimitate de voturi,

CURTEA CONSTITUȚIONALĂ

În numele legii

DECIDE:

Respinge, ca neîntemeiată, excepția de neconstituționalitate ridicată de Vasile Răuț, în calitate de administrator al Societății „Inforomtur” — S.R.L. din comuna Ciuperceni, satul Vârtopu, județul Gorj, și de Societatea „Inforomtur” — S.R.L. din comuna Ciuperceni, satul Vârtopu, județul Gorj, prin Vasile Răuț, în calitate de administrator, în dosarele nr. 7.788/95/2013/a3 și nr. 7.788/95/2013/a6 ale Curții de Apel Craiova — Secția a II-a civilă și constată că dispozițiile art. 8 alin. (5) teza a doua și ale art. 77 alin. (1) din Legea nr. 85/2006 privind procedura insolvenței sunt constituționale în raport cu criticile formulate.

Definitivă și general obligatorie.

Decizia se comunică Curții de Apel Craiova — Secția a II-a civilă și se publică în Monitorul Oficial al României, Partea I.

Pronunțată în ședința din data de 5 iulie 2016.

PREȘEDINTELE INTERIMAR AL CURȚII CONSTITUȚIONALE

prof. univ. dr. **VALER DORNEANU**

Magistrat-asistent,
Ioanița Cochintu

ACTE ALE ORGANELOR DE SPECIALITATE ALE ADMINISTRAȚIEI PUBLICE CENTRALE

MINISTERUL MEDIULUI, APELOR ȘI PĂDURILOR

ORDIN

privind aprobarea Planului de management al sitului Natura 2000 ROSCI0202 Silvostepa Olteniei

Având în vedere Referatul de aprobare nr. 110.885/AC din 24 iunie 2016 al Direcției biodiversitate,

ținând cont de Decizia etapei de încadrare nr. 11.953 din 17 martie 2016 a Agenției Naționale Protecția Mediului Dolj, Avizul Ministerului Culturii nr. 3.436 din 3 iunie 2016, Adresa Ministerului Agriculturii și Dezvoltării Rurale nr. 91.267 din 10 iunie 2016 și Adresa Ministerului Dezvoltării Regionale și Administrației Publice nr. 56.368 din 15 iunie 2016 și Adresa Departamentului păduri nr. 28.736/E.S. din 14 iunie 2016,

în temeiul prevederilor art. 21 alin. (2) din Ordonanța de urgență a Guvernului nr. 57/2007 privind regimul ariilor naturale protejate, conservarea habitatelor naturale, a florei și faunei sălbatice, aprobată cu modificări și completări prin Legea nr. 49/2011, cu modificările și completările ulterioare, precum și ale art. 13 alin. (4) din Hotărârea Guvernului nr. 38/2015 privind organizarea și funcționarea Ministerului Mediului, Apelor și Pădurilor, cu modificările și completările ulterioare,

ministrul mediului, apelor și pădurilor emite prezentul ordin.

Art. 1. — Se aprobă Planul de management al sitului Natura 2000 ROSCI0202 Silvostepa Olteniei, prevăzut în anexă*).

Art. 2. — Anexa face parte integrantă din prezentul ordin.

Art. 3. — Prezentul ordin se publică în Monitorul Oficial al României, Partea I.

p. Ministrul mediului, apelor și pădurilor,

Viorel Traian Lascu,

secretar de stat

București, 30 iunie 2016.

Nr. 1.239.

*) Anexa se publică în Monitorul Oficial al României, Partea I, nr. 915 bis, care se poate achiziționa de la Centrul pentru relații cu publicul al Regiei Autonome „Monitorul Oficial”, București, șos. Panduri nr. 1.

ACTE ALE AUTORITĂȚII ELECTORALE PERMANENTE

AUTORITATEA ELECTORALĂ PERMANENTĂ

HOTĂRÂRE

privind setul de condiții minimale pe care trebuie să le îndeplinească locațiile în care funcționează secțiile de votare, precum și dotarea minimală a acestora

Având în vedere prevederile art. 81 alin. (1) și (2), art. 103 alin. (1) lit. c) și art. 120 din Legea nr. 208/2015 privind alegerea Senatului și a Camerei Deputaților, precum și pentru organizarea și funcționarea Autorității Electorale Permanente, cu modificările și completările ulterioare,

în temeiul art. 104 alin. (1) și (2), precum și al art. 114 alin. (4) din Legea nr. 208/2015, cu modificările și completările ulterioare,

Autoritatea Electorală Permanentă adoptă prezenta hotărâre.

Art. 1. — Prezenta hotărâre reglementează setul de condiții minimale pe care trebuie să le îndeplinească locațiile în care funcționează secțiile de votare, precum și dotarea minimală a acestora.

Art. 2. — (1) Prin *locațiile în care funcționează secțiile de votare* se înțelege atât sediile secțiilor de votare, cât și localurile de vot propriu-zise.

(2) Prin *ciclu electoral* se înțelege intervalul de 4 ani dintre alegerile parlamentare.

Art. 3. — (1) Stabilirea locațiilor în care funcționează secțiile de votare se realizează cu respectarea următoarelor principii:

a) principiul eficienței — trebuie să permită amenajarea și dotarea acestora la costuri cât mai mici;

b) principiul predictibilității — trebuie să fie stabilite cu suficient timp înaintea datei votării;

c) principiul sustenabilității — trebuie să poată fi utilizate în acest scop pentru cel puțin un ciclu electoral;

d) principiul accesibilității — traseele stradale trebuie să asigure accesul egal al alegătorilor la locațiile în care funcționează secțiile de votare cărora le sunt arondați, iar imobilele în care acestea sunt amplasate trebuie să asigure accesul persoanelor cu dizabilități la localul de vot.

(2) Localurile de vot se amenajează astfel încât să asigure legalitatea, accesibilitatea, eficiența și solemnitatea procesului de votare.

Art. 4. — (1) Sediile secțiilor de votare trebuie să îndeplinească următoarele condiții:

a) să aparțină, de regulă, domeniului public sau privat al statului ori al unităților administrativ-teritoriale;

b) să dispună de dotările prevăzute de legislația în vigoare privind prevenirea și stingerea incendiilor, precum și de planul de evacuare în caz de urgență;

c) să fie racordate la rețelele de utilități publice de energie electrică, apă și canalizare, precum și la rețelele de telecomunicații și internet;

d) să beneficieze de surse secundare de energie electrică;

e) să dispună de cel puțin un grup sanitar igienizat, aerisit și accesibil;

f) să beneficieze de echipamente și instalații în stare de funcționare;

g) să permită afluirea și defluirea corespunzătoare a alegătorilor;

h) să faciliteze asigurarea măsurilor de pază, de protecție și securitate;

i) să dispună de spații utile suficiente pentru asigurarea controlului accesului alegătorilor în localurile de vot, în serii corespunzătoare numărului cabinelor;

j) să permită deplasarea normală, neobstrucționată, pe coridoare, holuri, culoare, vestibuluri și alte asemenea locuri de trecere și, de asemenea, să fie marcat corespunzător;

k) să beneficieze de rampe speciale pentru accesul persoanelor cu handicap locomotor care intenționează să își

exercite dreptul de vot și să asigure accesibilitatea în conformitate cu prevederile Legii nr. 448/2006 privind protecția și promovarea drepturilor persoanelor cu handicap, republicată, cu modificările și completările ulterioare, respectiv Ordinului viceprim-ministrului, ministrul dezvoltării regionale și administrației publice, nr. 189/2013 pentru aprobarea reglementării tehnice „Normativ privind adaptarea clădirilor civile și spațiului urban la nevoile individuale ale persoanelor cu handicap, indicativ NP 051-2012 — Revizuire NP 051/2000”.

(2) Sediile secțiilor de votare nu pot fi stabilite în unitățile de asistență medicală cu paturi, respectiv în unități de asistență medicală primară și ambulatorie de specialitate.

Art. 5. — (1) Localurile de vot trebuie să dispună de o suprafață utilă suficientă pentru:

a) asigurarea unor zone de staționare pentru persoanele autorizate în condițiile legii să participe ori să asiste la operațiunile electorale desfășurate în secția de votare, astfel încât acestea să nu îngreuneze sau să împiedice desfășurarea normală a operațiunilor electorale;

b) asigurarea zonei de lucru pentru operatorul de calculator;

c) amplasarea cabinelor de vot, a urnelor de vot și a mobilierului necesar desfășurării activității biroului electoral al secției de votare;

d) depozitarea în condiții de siguranță a buletinelor de vot, a tipizatelor și formularisticii electorale, precum și a altor materiale necesare sau rezultate din procesul de votare.

(2) În ziua votării este interzisă închirierea sau utilizarea în alte scopuri a spațiilor în care se desfășoară votarea, a căilor de acces la acestea și a spațiilor tehnice aferente.

(3) Localurile de vot trebuie să fie amplasate în încăperi uscate, luminate, ventilate, curate și confortabile din punct de vedere termic.

(4) Localurile de vot trebuie să fie amplasate, de regulă, la parterul clădirilor.

(5) Localurile de vot pot fi amplasate la etajele imobilelor numai sub condiția asigurării accesului persoanelor cu dizabilități la procesul de votare.

(6) Accesul în localul de vot se realizează prin coridoare, holuri, culoare, vestibuluri și alte asemenea locuri de trecere, delimitate și marcate corespunzător, prin care persoanele să se poată deplasa ușor.

Art. 6. — Configurația localurilor de vot trebuie să faciliteze paza, protecția și securitatea materialelor utilizate în procesul de votare.

Art. 7. — (1) La fiecare 300 de alegători arondați la o secție de votare se asigură câte o cabină de vot, dar, de regulă, nu mai mult de 5 cabine de vot.

(2) Se recomandă confecționarea și amplasarea unei cabine de vot pentru persoanele cu handicap locomotor, dimensionată și marcată corespunzător.

Art. 8. — (1) Fiecare secție de votare trebuie să dispună de urne distincte pentru fiecare tip de scrutin, precum și de o urnă specială, care se etichetează corespunzător.

(2) La estimarea numărului necesar de urne de vot se vor avea în vedere numărul alegătorilor arondați la secția de votare respectivă și numărul de pagini ale buletinelor de vot.

Art. 9. — Fiecare secție de votare trebuie să dispună de un număr de ștampile cu mențiunea „VOTAT” cel puțin egal cu cel al cabinelor de vot, dar nu mai mare de numărul membrilor biroului electoral al secției de votare.

Art. 10. — (1) Cabinele de vot și urnele de vot trebuie să fie amplasate în aceeași încăpere în care își desfășoară activitatea biroul electoral al secției de votare, în raza vizuală a membrilor acestuia.

(2) În timpul desfășurării votării trebuie asigurată limitarea/interzicerea staționării oricăror persoane pe o distanță de cel puțin 1—1,5 m față de locul unde sunt amplasate cabinetele de vot și urnele de vot, cu excepția alegătorilor și a persoanelor desemnate de către președintele biroului electoral al secției de votare pentru însoțirea acestora în cazurile prevăzute de lege.

Art. 11. — (1) Asamblarea și dezasamblarea cabinelor de vot și a urnelor de vot, precum și manevrarea acestora trebuie să poată fi realizate rapid și simplu.

(2) Caracteristicile tehnice ale cabinelor de vot și ale urnelor de vot, precum și normele tehnice privind amplasarea, asamblarea, securitatea și depozitarea acestora sunt prevăzute în anexele nr. 1 și 2.

(3) Prevederile anexelor nr. 1 și 2 au caracter de recomandare.

Art. 12. — Pentru secțiile de votare din străinătate, prevederile prezentei hotărâri se aplică, după caz, cu luarea în considerare a condițiilor specifice privind organizarea secțiilor de votare din străinătate.

Art. 13. — Anexele nr. 1 și 2 fac parte integrantă din prezenta hotărâre.

Art. 14. — La data intrării în vigoare a prezentei hotărâri, Hotărârea Autorității Electorale Permanente nr. 4/2008 privind condițiile pe care trebuie să le îndeplinească localurile secțiilor de votare pentru alegerea Camerei Deputaților și a Senatului, publicată în Monitorul Oficial al României, Partea I, nr. 675 din 1 octombrie 2008, se abrogă.

Art. 15. — Prezenta hotărâre se publică în Monitorul Oficial al României, Partea I.

Președintele Autorității Electorale Permanente,
Ana Maria Pătru

Contrasemnează:
Vicepreședinte,
Constantin-Florin Mitulețu-Buică
Vicepreședinte,
Marian Muhuleț

București, 10 noiembrie 2016.
Nr. 44.

ANEXA Nr. 1

Caracteristicile tehnice ale cabinelor de vot, precum și normele tehnice privind amplasarea, asamblarea, securitatea și depozitarea acestora

1. Descrierea cabinei de vot

1.1. Cabina de vot este o structură având forma unui paralelipiped dreptunghic, în interiorul căreia se află o poliță ce asigură suportul necesar aplicării ștampilei cu mențiunea „VOTAT” pe buletinul de vot. Forma obișnuită a cabinei formează un U (vezi fig. nr. 1) a cărei deschidere permite accesul alegătorului în spațiul de votare.

Figura nr. 1*)

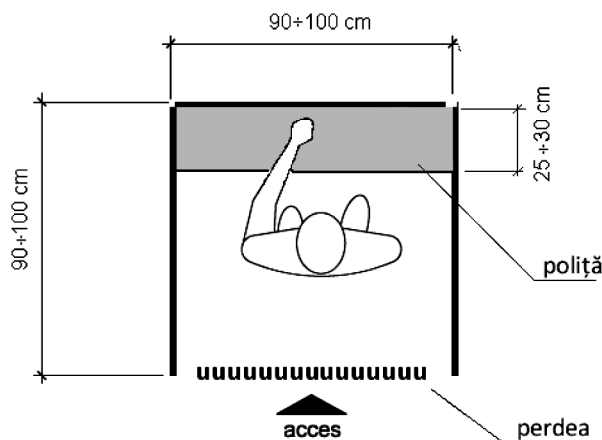

1.2. Spațiul de votare este unul închis, delimitat pe trei din cele patru laturi¹ de pereții acoperiți ai cabinei, iar la intrare este prevăzut cu o perdea. În interiorul acesteia se montează, la o înălțime utilă, o poliță ce asigură suportul necesar pentru exercitarea dreptului de vot.

*) Figura nr. 1 este reprodusă în facsimil.

¹ Respectiv pe două din cele trei laturi în cazul cabinei de vot prezentate în figura nr. 2.

1.3. Structura cabinei poate fi unică (alcătuită dintr-un singur schelet ale cărui elemente sunt inseparabile), modulară (compusă din mai multe panouri ce se pot îmbina între ele) sau complet demontabilă (compusă în întregime din elemente independente ce pot fi îmbinate între ele).

1.4. Cabinele de vot pot fi confecționate din mai multe panouri ce pot fi asamblate între ele și pliate în funcție de necesități și specificul secției de votare.

1.5. Prin excepție de la pct. 1.1, în cazul în care specificitatea încăperii ce găzduiește secția de votare o impune (existența unor coloane, pereți semicirculari), cabina de vot poate avea și forma **V** sau **L** (vezi fig. nr. 2).

Figura nr. 2*)

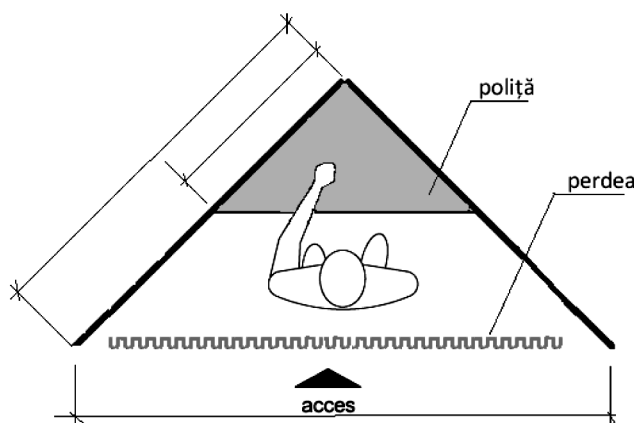

2. Parametri tehnici

2.1. Cabinele de vot trebuie să îndeplinească următorii parametri tehnici:

a) rezistența structurii și a panourilor ce o compun la oxidare, coroziune, la șocuri și fricțiuni mecanice, la acțiunea agenților chimici și atmosferici;

b) rezistență la tracțiuni și fricțiuni mecanice, la acțiunea agenților chimici și la umiditate pentru perdeaua de la intrare;

c) greutate scăzută, cuprinsă între 5—25 kg/cabina de vot;

d) durabilitate/durată de viață crescută, astfel încât să acopere o perioadă de aproximativ 12—15 ani (3—4 cicluri electorale);

e) rigiditatea structurii, astfel încât să se asigure stabilitatea acesteia;

f) design modern, respectiv utilizarea unui număr cât mai redus de culori (spre exemplu, albastru);

g) polițe din materiale rigide care să asigure un suport stabil. Acestea pot fi și din materiale sintetice, plastice sau acrilice încadrate cu ramă aluminiu, rabatabile/demontabile prevăzute cu sistem de fixare pe structură și pereții exteriori;

h) pentru structură: profil metallic² în formă de L, C, U sau O, care garantează rigiditatea și permit diferite tipuri de îmbinări mecanice;

i) pentru panourile exterioare și polițe: materiale sintetice, plastice, acrilice³ care nu necesită izolarea la coroziune și care asigură un grad corespunzător de opacitate. În cazul utilizării materialului lemnos acesta trebuie să asigure rezistență, rigiditate și durabilitate crescute, corelate cu o greutate scăzută;

j) pentru perdele: în afara materialelor textile se pot utiliza folii din materiale sintetice⁴ cu rezistență crescută la rupere, dar care își păstrează flexibilitatea;

k) volum util cuprins între 1,4 mc și 2 mc.

3. Securizarea

3.1. Securizarea cabinelor de vot se asigură prin închiderea a trei din cele patru laturi⁵, de la înălțimea de 45 cm în sus, respectiv prin amplasarea la intrare a unei perdele de aceeași lungime cu zona securizată a peretelui cabinei.

4. Depozitarea și manevrarea

4.1. Manevrarea și depozitarea cabinelor de vot se fac astfel încât să prevină deteriorarea acestora. Depozitarea se face la sediul primăriilor ori în alte spații aflate în folosința sau administrarea autorităților administrației publice locale, precum și în spații aparținând unor persoane fizice sau juridice cu care au fost încheiate contracte în acest sens.

4.2. Acolo unde există posibilitatea, se asigură depozitarea la sediul instituțiilor unde s-au organizat secții de votare, prin încheierea unor procese-verbale de predare în custodie.

4.3. Asigurarea manevrabilității și funcționalității cabinelor de vot se realizează și prin prevederea unor accesorii și dotări suplimentare (mânere pentru transport, huse, cleme și clipsuri pentru fixarea perdelelor). Cabinele pliabile, modulare și/sau demontabile necesită un spațiu de depozitare redus.

*) Figura nr. 2 este reprodusă în facsimil.

² Aluminiu, PVC cu inserții metalice, oțel etc.

³ Spre exemplu: Polyvinyl chloride (PVC), plexiglas, policarbonat, polipropilenă, dibond, sticlex, forex, makrolon, copoliester.

⁴ Polyvinyl chloride (PVC), polyplan etc.

⁵ Respectiv pe două din cele trei laturi în cazul cabinei de vot prezentate în figura nr. 2.

5. Modalități de amplasare

5.1. Modalitățile de amplasare au în vedere configurația localului secției de votare și dispunerea celorlalte dotări necesare membrilor biroului electoral al secției de votare (masă/birou, scaune, dulap etc.).

5.2. Amplasarea cabinelor de vot se face pe un perete liber al localului secției de votare. Peretele din spate al cabinei de vot nu trebuie poziționat în dreptul ușilor și ferestrelor etc.

Figura nr. 3*)



Figura nr. 4*)

Ansamblu de cabine dispuse pe un perete neregulat

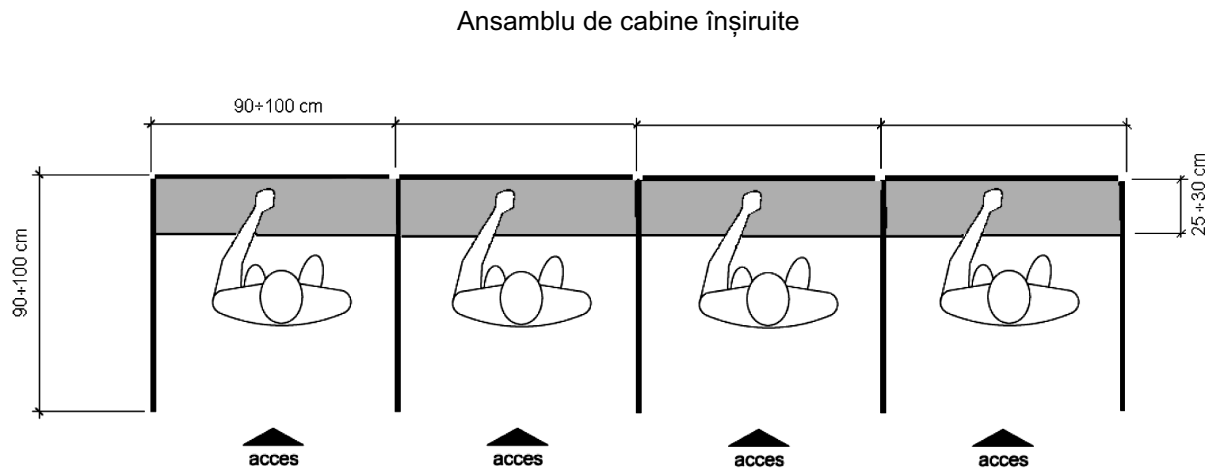
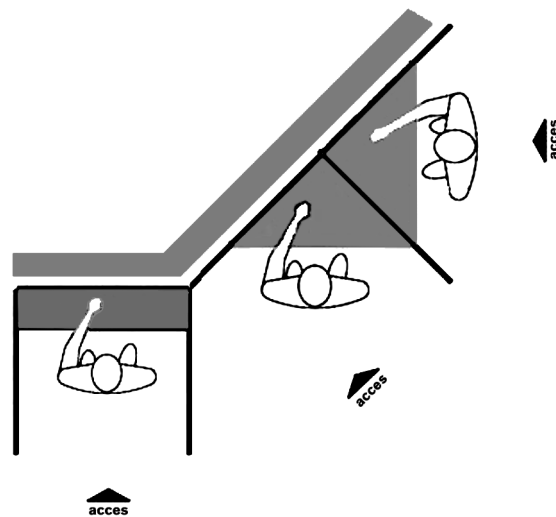

*) Figurile nr. 3 și 4 sunt reproduse în facsimil.

Caracteristicile tehnice ale urnelor de vot, precum și normele tehnice privind amplasarea, asamblarea, securitatea și depozitarea acestora

1. Descrierea urnei de vot

1.1. Urna de vot este un recipient prevăzut cu o fantă pentru introducerea buletinelor de vot. Aceasta poate fi alcătuită dintr-un singur corp care se închide în partea superioară cu un capac sau demontabilă, al cărei schelet se obține din îmbinarea unor elemente independente, ori chiar pliabilă, ale cărei construcție și materiale permit pliarea.

Figura nr. 1*)



Figura nr. 2*)



*) Figurile nr. 1 și 2 sunt reproduse în facsimil.

Figura nr. 3*)

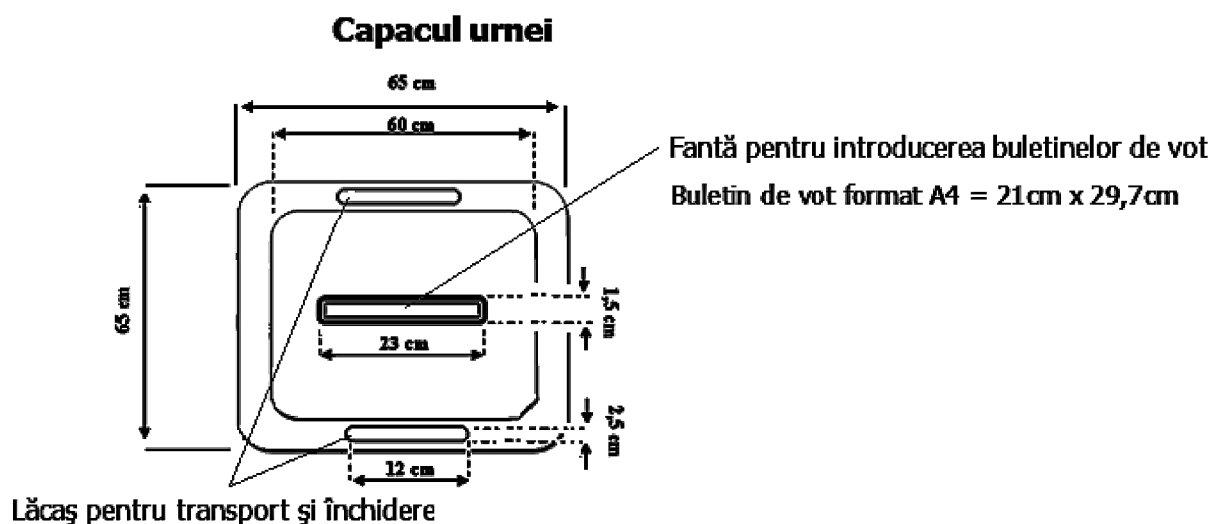
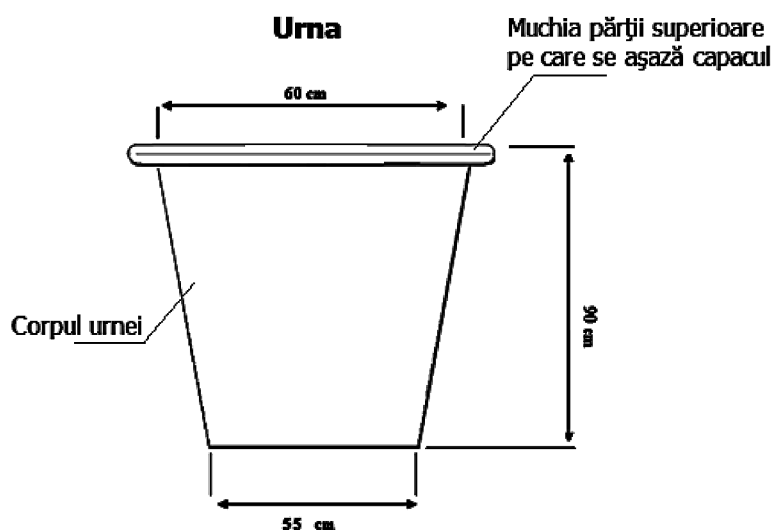
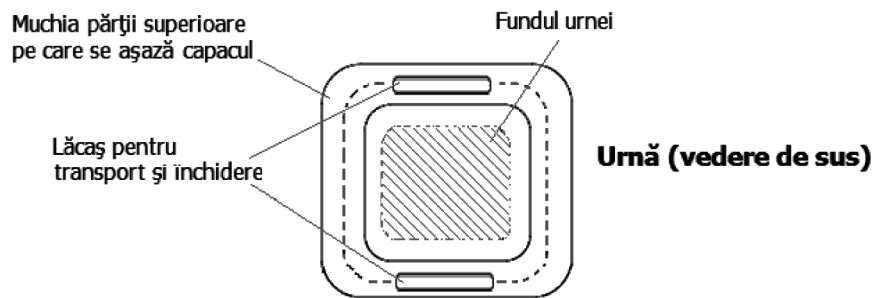

2. Parametri tehnici

2.1. Confecționarea urnelor de vot trebuie să se realizeze cu asigurarea următorilor parametri tehnici:

- transluciditate¹;
- rezistența corpului principal și a capacului la șocuri și fricțiuni mecanice (incasabil), la variații de temperatură ce pot produce deformări (termorezistent), la agenții corosivi;
- greutate scăzută, cuprinsă între 0,5—10 kg/urnă;
- durabilitate/durată de viață crescută astfel încât să acopere o perioadă de aproximativ 12—15 ani (3—4 cicluri electorale);
- dimensiunea fantei pentru introducerea buletinelor de vot în urnă: 23 cm X 1,5 cm, având în vedere că buletinul de vot va avea dimensiunea de 21 cm x 29,7 cm (formatul A4);
- design modern. Spațiul necesar depozitării se reduce la urna în forma trunchiului de piramidă;
- volum util cuprins între 300—350 litri/urna fixă, respectiv 30—40 litri/urna specială.

3. Urna specială

3.1. Exerțarea dreptului de vot la domiciliul alegătorilor netransportabili din cauză de boală sau invaliditate este permisă numai în condițiile stabilite prin lege. Fiecare secție de votare trebuie să dispună de o singură urnă specială.

3.2. Pentru confecționarea urnelor speciale trebuie asigurate caracteristici similare celor pentru urnele utilizate în secțiile de votare. Acestea se dimensionează corespunzător pentru a putea fi transportate cu ușurință.

Figura nr. 4*)

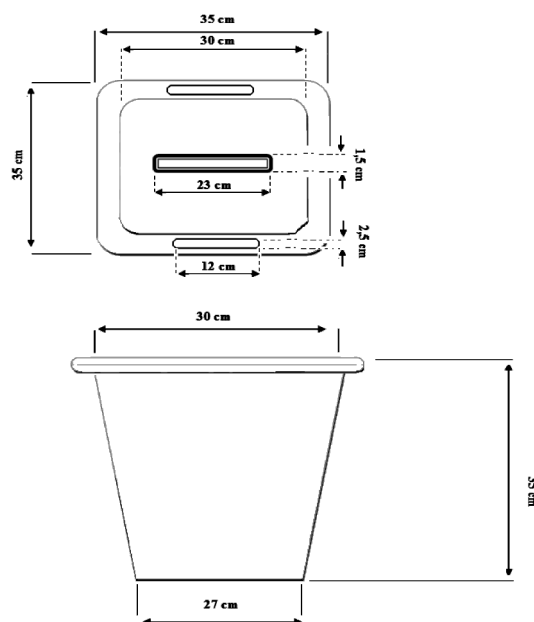

*) Figurile nr. 3 și 4 sunt reproduse în facsimil.

¹ Din plexiglas, policarbonat, polipropilenă, dibond, sticlex, forex, makrolon, copoliester, polipropilenă etc.

4. Securizarea

4.1. Securizarea urnelor de vot se realizează prin sisteme de închidere cu cheie, lacăt și/sau sigilare cu (sigilii tip colier, șnur/panglică din material plastic/metal cu autoblocare).

5. Depozitarea și manevrarea

5.1. Manevrarea și depozitarea urnelor de vot se fac astfel încât să prevină deteriorarea acestora. Depozitarea se poate face la sediile primăriilor ori în alte spații aflate în folosința sau administrarea autorităților administrației publice locale, precum și în spații aparținând unor persoane fizice sau juridice cu care au fost încheiate contracte în acest sens.

5.2. Acolo unde există posibilitatea, se asigură depozitarea la sediul instituțiilor unde s-au organizat secții de votare, prin încheierea unor procese-verbale de predare în custodie.

5.3. Urnele de vot trebuie depozitate la aceeași locație unde sunt depozitate cabinele de vot și celelalte materiale necesare organizării și desfășurării procesului electoral.

6. Modalități de amplasare

6.1. Urna de vot utilizată în secțiile de votare se dispune la ieșirea din cabina de vot, la o distanță de 1,5 m de aceasta, în spațiul dintre cabina de vot și locul unde se află așezați membrii biroului electoral al secției de votare. Modalitățile de amplasare au în vedere configurația localului secției de votare și amplasarea mobilierului necesar membrilor biroului electoral al secției de votare (masă/birou, scaune, dulap etc.).

EDITOR: GUVERNUL ROMÂNIEI



„Monitorul Oficial” R.A., Str. Parcului nr. 65, sectorul 1, București; C.I.F. RO427282,
IBAN: RO55RNCB0082006711100001 Banca Comercială Română — S.A. — Sucursala „Unirea” București
și IBAN: RO12TREZ7005069XXX000531 Direcția de Trezorerie și Contabilitate Publică a Municipiului București
(alocat numai persoanelor juridice bugetare)

Tel. 021.318.51.29/150, fax 021.318.51.15, e-mail: marketing@ramo.ro, internet: www.monitoruloficial.ro

Adresa pentru publicitate: Centrul pentru relații cu publicul, București, șos. Panduri nr. 1,
bloc P33, parter, sectorul 5, tel. 021.401.00.70, fax 021.401.00.71 și 021.401.00.72

Tiparul: „Monitorul Oficial” R.A.

